

# ACROPAQ CR832

## Snelstartgids

Op [www.acropaq.com](http://www.acropaq.com) kunt u de installatie video's bekijken!

## CR832



### Eigenschappen:

- **Alfanumerische thermische printer!**
- 8 bedienden
- 4 TALEN → ENG/DEU/FRA/NL
- 4 BTW tarieven
- Breedte papierrol: 57mm
- Max. Ø 60mm!
- 6 regels koptekst van max 24 karakters
- 4 regels voettekst van max 24 karakters
- Operator LED display van 10 karakters + **klantendisplay**
- 46 Departementen (23x2 door shift toets)
- 1000 PLU's
- **Kassalade met 8 geldbakjes en 4 biljetvakken**
- X/Z rapporten
- Trainingsmodus
- Voeding: AC 230V
- Afmetingen: 340x360x200mm

### Belangrijk!

1. Gebruik thermisch papier met de volgende eigenschappen:  
**57mm breed en max Ø 60mm**
2. Bij ingeven van prijzen, NOOIT het puntje gebruiken, dus voor 19,50 EUR moet u "1950" intikken!

# 1. Contents

2.	LEER UW KASSA .....	4
1)	Nuttige weetjes: .....	4
2)	Algemene informatie/veiligheidsinstructies .....	4
3)	Toetsenbord-indeling .....	5
3.	In gebruik nemen: Uitleg sleutels, plaatsing kassarol + aansluiten stroom .....	7
1)	De sleutels: .....	7
2)	Thermische kassarol plaatsen: .....	7
3)	Kassa aan stroom aansluiten .....	7
4.	Programmatie .....	8
1)	TAAL .....	8
2)	Datum programmeren: .....	8
3)	Uur programmeren: .....	8
4)	“%” toetsen programmeren (negatief voor korting en positief voor opslag) .....	8
5)	Een NIET geprogrammeerde korting of toeslag toekennen .....	8
6)	“- / +” toets programmeren (negatief voor korting en positief voor opslag) .....	8
7)	BTW tarieven programmeren (MAX 4!) .....	9
8)	Status (welk BTW tarief, en welke prijs?) van een departement programmeren .....	9
9)	PLU's programmeren (MAX 1000 PLU's) .....	9
10)	TEKSTEN programmeren: .....	10
A.	PLU teksten .....	11
B.	Departement teksten .....	10
C.	Gebruikers namen .....	11
D.	Vreemde valuta .....	11
E.	Betalingswijzen benoemen (bij voorkeur niet wijzigen) .....	11
F.	Kopregels invoeren .....	11
G.	Voetregels invoeren .....	12
11)	Trainingsmodus .....	12
12)	Clerks (Gebruiker) activeren en gebruiken (MAX 8!) .....	12
13)	SYSTEEMOPTIES wijzigen .....	13
14)	Reset .....	13
15)	Error codes .....	14
5.	AFDRUKKEN VAN RAPPORTEN .....	15
1)	X-RAPPORT .....	15
2)	X2-RAPPORT .....	15
3)	Z-RAPPORT .....	15
4)	Z2-RAPPORT .....	15

5) Print dump rapports (Geheugen rapporten afdrukken).....	16
6. PRAKTIJKVOORBEELD .....	17
7. FAQ .....	19

## 2. LEER UW KASSA

### 1) Nuttige weetjes:

- DEP (Afd):** Departement - Afdeling; een categorie voor het classificeren van artikelen. Ieder artikel moet tot een afdeling behoren
- PLU:** Price Look Up, oftewel prijs-opzoeken; een categorie voor het classificeren van artikelen. PLU's zijn dus artikelnummers  
Voorbeeld: Departement SODA kan PLU COCA-COLA bevatten
- BTW (VAT):** Belasting toegevoegde waarde (Value Added Tax)
- X-Rapport:** Tussentijds overzicht van transacties. De gegevens wordt na consulatie van dit rapport NIET op nul gezet!
- Z-Rapport:** Om de dag te sluiten, moet u een Z-rapport afdrukken en bewaren voor uw boekhouding.  
Belangrijk: Wanneer u een nulzet (Z) rapport neemt, dan worden de afgedrukte gegevens gewist uit de totalen!







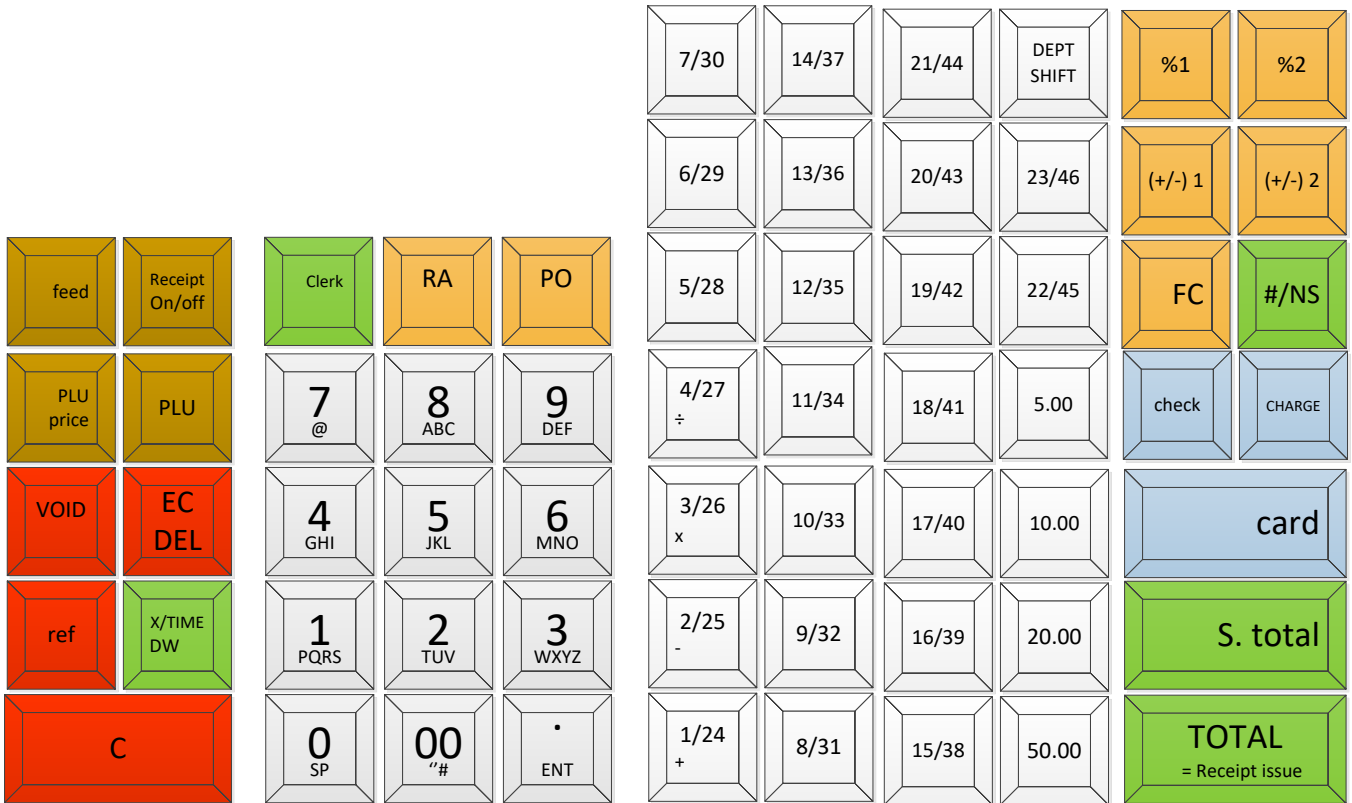
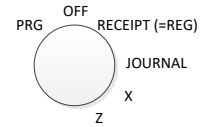









### 2) Algemene informatie/veiligheidsinstructies

- De kassa CR832 is uitsluitend bedoeld voor gebruik binnenshuis!
- Controleer altijd of de aangegeven ingangsspanning overeenkomt met de lokale netspanning!  
Veiligheidsinstructie: Het stopcontact moet zich in de buurt van het kasregister bevinden en gemakkelijk toegankelijk zijn. Dit betekent dat het kasregister in een geval van nood snel van de stroomvoorziening kan worden gescheiden
- Opmerking: Bij onderbreking van de stroomvoorziening blijven alle gegevens bewaard. De batterijen zorgen ervoor dat de gegevens tot ongeveer 2 maanden vanaf de onderbreking van de stroomvoorziening bewaard blijven!
- Dit kasregister is een ultramodern technisch apparaat. Probeer het nooit zelf te repareren. Als reparatie noodzakelijk is, neem dan contact op met een dealer in uw buurt of het servicecenter van ACROPAQ
- Steek nooit metalen voorwerpen, bijvoorbeeld schroevendraaiers, paperclips in de kassa. Deze voorwerpen kunnen schade aan het kasregister veroorzaken en voor u een gevaar op een elektrische schok betekenen
- Schakel de kassa steeds uit als u deze niet langer gebruikt
- Verwijder stof voorzichtig met een zachte doek. Gebruik voor het reinigen van het kasregister nooit water, alcohol-oplossingen of verdunners
- Om de kassa volledig zonder stroom te zetten, trekt u de stekker uit het stopcontact
- Stel het kasregister nooit bloot aan extreme temperaturen
- De kassa werkt gewoon op netstroom. Om het kwijtspele van programmatie te vermijden en om gegevensverlies tegen te gaan, adviseren wij u ook de 2 meegeleverde AA Alkaline batterijen in de kassa te plaatsen
- In geval van transportschade moet het apparaat in de verpakking samen met de eventuele accessoires worden teruggezonden
- Let op: Om een lang en storingvrij gebruik te garanderen moet u de volgende informatie in acht nemen:
  - o Nooit printen als er geen papier in de printer is geplaatst!
  - o Nooit het papier tijdens het printen eruit trekken!
  - o Nooit papier van mindere kwaliteit gebruiken!
  - o Nooit gebruikte papierrollen opnieuw gebruiken!

### 3) Toetsenbord-indeling



Bepaalde toetsen hebben 2 functies: één voor registratie en één voor het rekentoestel.

-  Papiertransport
 
 →  Departementtoetsen
-  REF/Refund = Teruggavetoets
 
 Wordt gebruikt voor departementen 24→46 te kunnen selecteren
-  Wissen / Correctietoets (zie FAQ!)
 
 Gebruikt voor het vermenigvuldigen van departement ingaven
-  Error-Correct operaties / Delete
 
 Clear: om een niet geregistreeerde ingave en error-meldingen te wissen
-  Af/aanzetten van de bonprinter
 
 Manuele prijsinvoer voor een PLU
-  Price Look Up
 
 Het toewijzen van een bediende
-  Received on Account (Voorschot ontvangen)
-  Paid Out operations (wanneer er geld uit de kassa wordt genomen)
-  Cash transactie

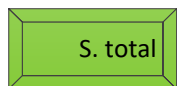

Sub-totaal van een transactie opvragen

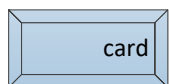

Bankkaart-transactie



Transactie met cheque



Andere transactiemethoden (online -, telefoon-, mail- betaling)



Foreign Currency (buitenlandse munt-omrekeningtoets)



No Sale-toets / Lade open  
Deze toets heeft geen impact op het verkoopstotaal

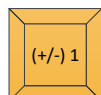

Gebruikt voor extra toeslag of korting toe te kennen

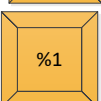

Gebruikt voor extra toeslag of korting toe te kennen, in % van het totaal

### 3. In gebruik nemen: Uitleg sleutels, plaatsing kassarol + aansluiten stroom

#### 1) De sleutels:

Bij de kassa komen 6 sleutels, 3x een paar sleutels

1. 2x REG sleutel: van OFF tot X: voor de verkopers
2. 2x Z sleutel: van OFF tot Z: voor de verantwoordelijken
3. 2x PRG sleutel: van PRG tot Z: voor de programmeur, en alléén gebruiken gedurende de programmering. Niet op de kassa laten tijdens gewoon gebruik

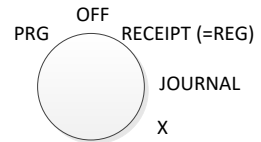

Nooit ALLE sleutels op de kassa laten! Dus na de programmatie PRG sleutel opbergen en enkel nog sleutels Reg of Z gebruiken

#### 2) De batterijen

De CR832 heeft een ingebouwde batterij

Deze zit inwendig in de kassa

Gelieve dus NIET het batterijvak proberen te openen!



#### 3) Thermische kassarol plaatsen:

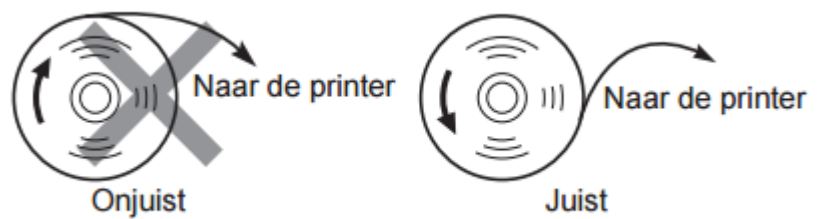
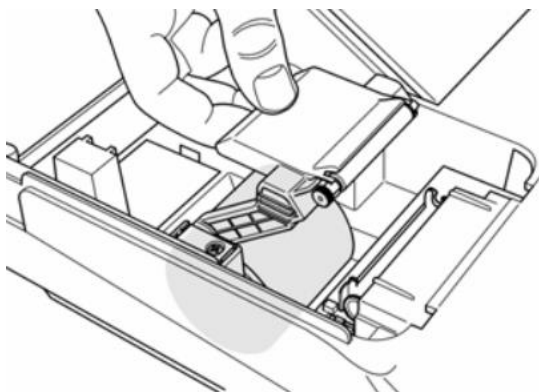

ACROPAQ klep boven drukmechanisme openen  
Aandrukrol boven het drukmechanisme omhoog trekken  
Papier in de daarvoor voorziene ronde uitsparing plaatsen (thermische zijde = zijde drukwerk!)  
Klep met rol weer toeduwen tot men klik hoort/voelt  
Max afmetingen van de rol: 57mm breed x 60mm (kleine rol bijgeleverd)  
THERMISCH PAPIER GEBRUIKEN

#### 4) Kassa aan stroom aansluiten

- Stekker in het stopcontact steken (eerste keer 4 uur lang de stekker in het stopcontact laten, dit om de interne batterijen een kans te geven om zich voldoende op te laden)

Om zeker te zijn dat de kassa vanuit fabrieksinstellingen vertrekt, gelieve de volgende **A reset** uit te voeren (zie ook hoofdstuk over de reset):

- Sleutel op OFF
- Gedurende 3 seconden op "C" drukken tot men een bieptoon hoort
- Daarna 3 keer op "9" drukken
  - In dit laatste stukje hebben we een A reset gedaan (zie verder in deze handleiding)
- Kassa zal nu 'LANGUAGE' tonen en is nu in startpositie geplaatst en klaar voor te programmeren

## 4. Programmatie

AANDACHT: Indien u iets programmeert gaan we ervan uit dat u:

1. De kassa met de sleutel in de PRG-modus plaatst
2. **EN dat er op het display "0" staat**

Het kan namelijk zijn dat met de "#/NS"-knop de kassa in een andere modus is geplaatst, om bijvoorbeeld de teksten te programmeren, dan moet u weer herhaaldelijk op "#/NS" drukken totdat er weer "0" verschijnt!

### 1) TAAL

- Het eerste dat u te zien krijgt als u een A reset heeft uitgevoerd of als u de kassa voor de eerste keer aan de stroom aansluit, is "LANGUAGE"
- Druk zo vaak op "#/NS" tot "TAAL" op de display verschijnt
- Druk daarna op "TOTAL" om te bevestigen

(u heeft nu de taal van de kassa op "Nederlands" geprogrammeerd)

LET OP: Deze bewerking is ENKEL mogelijk na een 'A reset'!!

### 2) Datum programmeren:

- Sleutel op PRG modus
- Datum invoeren (voor 5 oktober 2015: "051015" → ddmmyy)
- Bevestig met "#/NS"

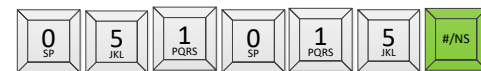

Zie ook dat op het kassaticket de datum wordt geprint! U kan steeds op 'FEED' drukken indien u het kassaticket niet goed kan lezen

### 3) Uur programmeren:

- Sleutel op PRG modus
- Uur ingeven (voor 15u28: "1528", voor 8u25: "825")
- Bevestig met "X/TIME"



Zie ook dat op het kassaticket het uur wordt geprint! U kan steeds op 'FEED' drukken indien u het kassaticket niet goed kan lezen

### 4) "%" toetsen programmeren (negatief voor korting en positief voor opslag)

- Sleutel op PRG modus
- "%1"-toets: **Toeslag** van 15%:
  - Met de numerieke toetsen geef in "1500" (voor 15.00%)
  - Druk nu op "0" om aan te geven dat het om een toeslag gaat (dus in ons voorbeeld staat nu "15000" op het display)
  - Druk op "%1"
- "%2"-toets: **Korting** van 8%:
  - Met de numerieke toetsen geef in "800" (voor 8.00%)
  - Druk nu op "1" om aan te geven dat het om een korting gaat (dus in ons voorbeeld staat nu "8001" op het display)
  - Druk op "%2"

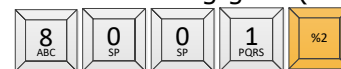
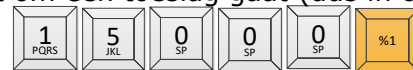

### 5) Een NIET geprogrammeerde korting of toeslag toekennen

- Sleutel staat op REG
- Bij een tussentotaal wil men de klant 10% korting toekennen
  - Druk op "s.total"
  - Geef in: "10" en klik nadien op "%1" (→ wat doet %2 dan ?)
  - Druk op "s.total"

### 6) "- / +" toets programmeren (negatief voor korting en positief voor opslag)

- Sleutel op PRG modus
  - "(-/+)"-toets: opslag van 1 EUR:





- Geef in "100" (voor 1.00EUR)
  - Geef in "0" om aan te geven dat het om een opslag gaat (dus in ons voorbeeld staat nu "1000" op het display)
  - Druk op "(-/+)"1
- 
- "(-/+)"2-toets: Korting van 1.50 EUR:
    - Geef in "150" (voor 1.50 EUR)
    - Geef in "1" om aan te geven dat om een korting gaat (dus in ons voorbeeld staat nu "1501" op het display)
    - Druk op "(-/+)"2
- 

## 7) BTW tarieven programmeren (MAX 4!)

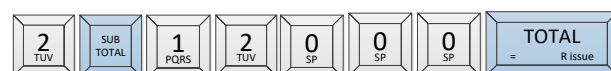
- BTW 1 à 6%
  - Sleutel op PRG modus
  - Geef in "1" (voor BTW tarief 1)
  - Druk op "S.total"
  - Geef in "06000" (voor 6%)
  - Druk op "TOTAL"
- BTW 2 à 12%
  - Sleutel op PRG modus
  - Geef in "2" (voor BTW tarief 2)
  - Druk op "S.total"
  - Geef in "12000" (voor 12%)
  - Druk op "TOTAL"
- BTW 3 à 21%
  - Sleutel op PRG modus
  - Geef in "3" (voor BTW tarief 3)
  - Druk op "S.total"
  - Geef in "21000" (voor 21%)
  - Druk op "TOTAL"



## 8) Status (welk BTW tarief, en welke prijs?) van een departement programmeren

- Sleutel op PRG modus
  - Voorbeeld 1: departement 1, BTW tarief 1, geen vaste prijs
    - Geef in "001" (voor BTW1)
    - Druk op "CHECK"
    - Druk op DEP1
  - Voorbeeld 2: departement 27, BTW tarief 1, geen vaste prijs
    - Geef in "001" (voor BTW1)
    - Druk op "CHECK"
    - Druk op "DEPT SHIFT"
    - Druk op DEP27
  - Voorbeeld 3: departement 3, BTW tarief 2, vaste prijs 1.50 EUR
    - Geef in "002" (voor BTW2)
    - Druk op "CHECK"
    - Geef in "150" (voor 1 euro en 50 cents)
    - Druk op DEP3

## 9) PLU's programmeren (MAX 1000 PLU's)

PLU's zijn artikelnummers, elke PLU MOET tot een departement behoren.

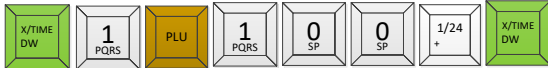
- Sleutel op PRG modus
  - Voorbeeld 1: Artikel 1, behoort tot DEP1, prijs van 1 EUR
    - Druk op "X/TIME"
    - Druk op "1" (voor PLU1)
    - Druk op "PLU"
    - Geef in "100" (voor 1 EUR)
    - Druk op DEP1

- Bevestig met "X/TIME"
- Voorbeeld 2: Artikel 1 mag gedelete worden
  - Druk op "X/TIME"
  - Druk op "1" (voor PLU1)
  - Druk op "PLU"
  - Druk op DEP1
  - Bevestig met "X/TIME"



## 10) TEKSTEN programmeren:



Hier is een overzicht van alle programmeermodussen in de PRG-stand

Standaard	Display : 0	=> Programmeer modus
1 keer [# / NS]:	Display: PLU 0001	=> PLU tekst (1 tot 1000 en max 12 karakters)
2 keer [# / NS]:	Display: DP 01	=> Artikelgroeptekst (1 tot 46 en max 12 karakters)
3 keer [# / NS]:	Display: CL 1	=> Naam van de gebruikers (1 tot 8 en max 12 karakters)
4 keer [# / NS]:	Display: FC 1	=> Vreemde valuta
5 keer [# / NS]:	Display: PY 1	=> Betalingswijzen benoemen (Liefst niet wijzigen)
6 keer [# / NS]:	Display: HD 1	=> Kopregel (6 lijnen max 24 karakters per lijn)
7 keer [# / NS]:	Display: FT 1	=> Voettekst (4 lijnen max 24 karakters per lijn)
8e keer [# / NS]:	terug op 0	=> programma modus



### Layout voor de tekens:

OFFSET	0	1	2	3	4	5	6	7	8	9	0	1	2	3	4	5	6	7	8	9	0	1	2	3	4	5	6	7		
Key																														
00	0	!	"	#	\$	%	&	'	(	)	*	+	,	-	.	/	:	;	<	=	>	?								
1	P	Q	R	S	p	q	r	s	1	Š	š	Ş	ş	ſ	ś															
2	T	U	V	t	u	v	2	Ú	ú	Û	û	Ü	ü	Û	ü	Û	ü													
3	W	X	Y	Z	w	x	y	z	3	Ý	ý	Ž	ž	ž																
4	G	H	I	g	h	i	4	Ġ	ġ	Í	í	Î	î	Ġ	ġ	Í	í													
5	J	K	L	j	k	l	5	Ł	ł																					
6	M	N	O	m	n	o	6	Ń	ń	Ó	ó	Ô	ô	Ö	ñ	ń	ó	ö	ö	ö	ö									
7	7	@	[	\	]	^	_	{	!	}	~	i	§	→	←	Σ	∅	Æ	Œ	¨	ˆ	I	II	III	Γ	Ј	↑	.		
8	A	B	C	a	b	c	8	Á	À	Ā	À	Â	Ä	ß	Ç	Ç	ç	á	à	ã	ä	ä	c	ć						
9	D	E	F	d	e	f	9	Đ	É	Ē	É	È	Ê	ë	e	è	é	ê	ë											

#### TIPS:

- ✚ Om laatste ingave te schrappen: "EC / DEL" 
- ✚ Om de cursor naar de volgende positie te verplaatsen: "ENT" 
- ✚ Voor een spatie: "0/SP" 

### A. Departement teksten

- ✚ U kan max 46 departementen programmeren
  - Voor dep 24 → 46, moet u op 1x op de "DEPT SHIFT" drukken 
- ✚ Stel dat u de tekst wil wijzigen van DEP03, dan kan u, waar opeens DP01 verschijnt, 2x op  drukken voor direct naar DEP03 te gaan

- Sleutel op PRG modus
- Druk herhaaldelijk op "#/NS" tot DP01 op de display verschijnt
- Geef uw tekst in (Dranken, kranten, schoenen, ...)
  - Voorbeeld: Afdeling "Brood & Koek"

- Druk volgende toetsen in: 2x8 (= 'B'), 7x1 (= 'r'), 6x6 (= 'o'), **ENT** (→vermits we 2 keer een 'o' nodig hebben, moeten we 1 positie naar rechts verplaatsen), 6x6 (= 'o'), 4x9 (= 'd'), 1x0 (= **Spatie**), 7x00 (= '&'), 1x0 (= **Spatie**), 2x5 (= 'K'), 6x6 (= 'o'), 5x9 (= 'e'), 5x5 (= 'k')
- Druk op "CHECK" om te bevestigen

## B. PLU teksten

 U kan max 1000 PLU's programmeren

- Sleutel op PRG modus
- Druk 1x op "#/NS" tot PL0001 op de display verschijnt
  - *Stel dat u de tekst van PL0004 wilt wijzigen, dan kan u 3x op de departementtoets 1/24  drukken (op het scherm verschijnt dan PL0004)*
- Geef uw tekst in (Coca-cola, nieuwsblad, pistolet, ...)
- Druk op "CHECK" om te bevestigen

## C. Gebruikers namen

- Sleutel op PRG modus
- Druk herhaaldelijk op "#/NS" tot CL1 op de display verschijnt
- Geef uw tekst in (naam\_gebruiker1, naam\_gebruiker2, ...)
- Druk op "CHECK" om te bevestigen

## D. Vreemde valuta (Foreign currency)

- Sleutel op PRG modus
- Druk herhaaldelijk op "#/NS" tot FC1 op de display verschijnt
- Geef uw tekst in (pond, dollar, lire,...)
- Druk op "CHECK" om te bevestigen

## E. Betalingswijzen benoemen (bij voorkeur niet wijzigen)

- Sleutel op PRG modus
- Druk herhaaldelijk op "#/NS" tot PY1 op de display verschijnt
- Geef uw tekst in (cash, cheque, natura, ...)
- Druk op "CHECK" om te bevestigen

## F. Kopregels invoeren

ATTENTIE:

 U kan MAX 6 kopregels en programmeren!

 Elk van maximaal 24 karakters!

Standaard staat dit al voorgeprogrammeerd:

```
*****
*      UW KASSABON      *
*          DANK U       *
*                       *
*****
```

➔ Merk dus op dat u niet per se de eerste en de 5<sup>e</sup> lijn (al de **\*\*\*\*\***) moet herprogrammeren!

- Sleutel op PRG modus
- Druk herhaaldelijk op "#/NS" tot HD1 (eerste lijn van de kopregel) op de display verschijnt

Stel dat u enkel de tekst van HD2, 3 en 4 wilt wijzigen, dan kan u 1,2 of 3x op de departementtoets 1/24 drukken voor naar die header te springen

- Geef uw tekst in (\*\*\*) dag allemaal (\*\*\*) , ...)
- Druk op "CHECK" om te bevestigen

## G. Voetregels invoeren

ATTENTIE:

- U kan MAX 4 voetregels en programmeren!
- Elk van maximaal 24 karakters!

Standaard staat dit al voorgeprogrammeerd:

```
*****ACROPAQ*****  
*****CR-832*****
```

➔ U hoeft dit niet te wijzigen!

- Sleutel op PRG modus
- Druk herhaaldelijk op #/NS" tot FT1 (eerste lijn van de kopregel) op de display verschijnt
- Geef uw tekst in (\*\*\*) Bedankt en tot ziens (\*\*\*)
- Druk op "CHECK" om te bevestigen

## 11) Trainingsmodus

In de trainingsmodus zal de kassa geen registraties bijhouden en zijn de X/Z-rapporten dus ook niet beschikbaar

Voor activatie:

- Sleutel in PRG modus
- Typ: "555555"
- Bevestig met "TOTAL"

Op het display verschijnt nu een liggend streepje op de voorlaatste positie:

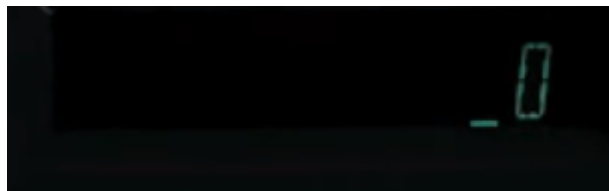

Voor desactivatie:

- Sleutel in PRG modus
- Typ: "555555"
- Bevestig met "TOTAL"

## 12) Clerks (Gebruiker) activeren en gebruiken (MAX 8!)

Om gebruikers te kunnen gebruiken, moeten we eerst deze systeemoptie activeren

- Sleutel in PRG modus
- Typ: "81"
- Bevestig met "VOID"
- TIP: Om te deactiveren, doet u hetzelfde maar geeft u "80" in

Stel dat we nu Gebruikers 2 gaan programmeren met paswoord 334:

- Sleutel in PRG modus

- Typ: "2"
- Klik op "CLERK"
- Typ: "0" (0=actief, 1=inactief)
- Klik op "CHECK"
- Dan het paswoord "334"
- Bevestig met "SUB TOTAL"

Nadien wil de gebruiker ook zich kunnen aanloggen en verkopen registreren

- Zet de kassa in REG modus
- Typ: "2" (voor gebruiker 2)
- Klik op "CLERK"
- Typ het wachtwoord "334"
- Klik op "CHECK", display toont dit: "C2 0.00"
- Nadien kan u verkopen beginnen in te geven
- Om uit te loggen drukt op "9" en dan op "CLERK"

### 13) SYSTEEMOPTIES wijzigen

De CR832 kassa heeft meer dan 50 systeemopties die u kan wijzigen

Onder het download-gedeelte kan u deze allemaal terugvinden

De standaard-optie wordt aangeduid met een asterix (\*), vb:

2 : Time Display/Print format	0 : 24-Hour [*]
<b>Note 1)</b>	1 : 12-Hour

Voor een systeemoptie te veranderen, is het steeds dezelfde sequentie:

- Zet de kassa met de sleutel in PRG modus
- Typ het optie-nummer ("1" - "2" - "3" - "4" - ...)
- Typ dan de status van deze nummer ("1" - "2" - "3" - "4" - ...)
- Bevestig met "VOID"

VB, standaard datum formaat is 24u, wij gaan het wijzigen in 12u:

2 : Time Display/Print format	0 : 24-Hour [*]
<b>Note 1)</b>	1 : 12-Hour

- Sleutel in PRG modus
- Typ "2"
- Typ dan de status: "1" (wij willen nl 12-uurs aanduiding)
- Bevestig met "VOID"

### 14) Reset

Er zijn 4 soorten resets beschikbaar:

#### 1. A reset (=terug naar fabrieksinstellingen)

Zet de sleutel in de OFF positie

Hou de toets "C" ingedrukt gedurende 3sec.

U hoort dan normaal 2 korte bieptonen en op het display zal een 0 staan.

Geef dan "999" in. U zal op het display LANGUAGE? zien staan

Alles is nu gewist (alle rapporten, registraties, programmatie, ...)

OF

Druk met een paperclip op de reset knop onder de papierhouder (maakt niet uit of de kassa op OFF/REG/PROG/... staat) :



2. B reset (=alles gewist buiten de taal)

Zet de sleutel in de OFF positie  
Hou de toets "C" ingedrukt gedurende 3sec.  
U hoort dan normaal 2 korte bieptonen en op het display zal een 0 staan.  
Geef dan "777" in. Alles, buiten de taal, is nu gewist

3. C reset (=Reset van alle rapporten)

Zet de sleutel in de OFF positie  
Hou de toets "C" ingedrukt gedurende 3sec.  
U hoort dan normaal 2 korte bieptonen en op het display zal een 0 staan.  
Geef dan "333" in. Belangrijk hier is dat de programmering NIET zal verwijderd worden!

4. D reset (=gedeeltelijke reset)

Zet de sleutel in de OFF positie  
Hou de toets "C" ingedrukt gedurende 3sec.  
U hoort dan normaal 2 korte bieptonen en op het display zal een 0 staan.  
Geef dan "111" in.  
Deze reset kan u gebruiken als er zich iets vreemd voordoet met de kassa waardoor de normale gang van zaken belemmerd wordt (vb kassalade opent niet, u drukt op toetsen zonder reactie, ...)  
Belangrijk is dat hier GEEN programmering en GEEN rapporten zullen verwijderd worden). Dit is dus een veilige eerste stap mocht er iets aan uw kassa schelen!

## 15) Error codes

Er zijn 6 types van error codes:

- E1 : Operation error
- E2 : Sales amount over
- E3 : 0 price entry error
- E4 : Item over for full-void
- E5 : Not clerk entry
- E6 : Not security code entry

## 5. AFDRUKKEN VAN RAPPORTEN

### 1) X-RAPPORT

Tussentijds overzicht van transacties. De gegevens wordt na consultatie van dit rapport NIET op nul gezet!

Sleutel op "X"-positie, druk nadien op "TOTAL" om het af te drukken

### 2) X2-RAPPORT

Kunt u eventueel op een dag door de week printen om een tussenstand van de week te zien. Telt de omzetgegevens van de Z-Rapporten op zonder die gegevens te resetten.

U dient voor het printen van een X2-Rapport wel eerst een Z-Rapport te hebben geprint, anders worden die omzetten niet opgeteld bij het X2-Rapport.

Dus bijv. maandagavond een Z-Rapport en dinsdag tussendoor een X2-Rapport

Sleutel op "X"-positie, druk nadien op "99" en op "TOTAL" om het af te drukken

### 3) Z-RAPPORT

Om de dag te sluiten, moet u een Z-rapport afdrukken en bewaren voor uw boekhouding. Belangrijk: Wanneer u een nulzet (Z) rapport neemt, dan worden de afgedrukte gegevens gewist uit de totalen!

Sleutel op "Z"-positie, druk nadien op "TOTAL" om het af te drukken

### 4) Z2-RAPPORT

Kunt u eventueel aan het einde van de week printen.

Telt de omzetgegevens van de Z-Rapporten op en wist de omzetgegevens van de week.

U dient voor het printen van een Z2-Rapport wel eerst een Z-Rapport te hebben printen, anders worden die omzetten niet opgeteld bij het Z2-Rapport.

Dus bijv. zaterdag eerst een Z-Rapport en direct daarna een Z2-Rapport.

Sleutel op "Z"-positie, druk nadien op "99" en op "TOTAL" om het af te drukken

### 5) PLU Rapport

Sleutel X-mode + "PLU" → Tussentijds PLU-rapport

Sleutel Z-positie + "PLU" → PLU rapport afdrukken en de totalen resetten

```
[ PLU ]
*****
* YOUR RECEIPT *
* THANK YOU *
*
*****
14-07-2006 13:03
0002
PLU REPORT X
APPLE 1
12345.67T1
COKE 1
100.00T2
LEMON 3
28.00T3
EGG 6
33.00T4
GRAPE 1
20.00
TOTAL-PLU 12526.67
```

PLU CAPTION →

→ ITEM COUNTER

→ SALES TOTAL

→ ALL PLU SALES TOTAL

## 6) Bedienden (Clerk) Rapport

Sleutel X-mode + "CLERK" → Tussentijds bedienden-rapport

Sleutel Z-positie + "CLERK" → Bedienden rapport afdrukken en de totalen resetten

[ CLERK ]

*****	
* YOUR RECEIPT *	
* THANK YOU *	
*****	
	13:03
14-07-2013	0002
CLERK REPORT	>
CLERK NAME → CLERK01	
012	€100.00
	→ SALES TOTAL
CLERK02	
002	€200.00
CLERK03	
001	€3.00
CLERK04	
001	€10.00
CLERK05	
001	€20.00
CLERK06	
001	€5.00
CLERK07	
001	€10.00
CLERK08	
001	€2.00
TL-CLERK	€350.00
	→ ALL CLERK SALES TOTAL

ACTIVITY COUNTER

## 7) Print dump rapporten (Geheugen rapporten afdrukken)

- Geheugenrapport van de PLU's
  - Kassa in X-positie
    - Druk op "PLU"
    - De kassa zal een rapport afdrukken van alle geprogrammeerde artikels
  - Kassa in Z-positie
    - Druk op "PLU"
    - De kassa zal een rapport afdrukken van alle geprogrammeerde artikels en de totalen op 0 zetten



## 6. PRAKTIJKVOORBEELD

Klant wil het volgende:

KOPREGEL 1: \*\*\*\*\* (24 in het totaal)

KOPREGEL 2: \* ACROPAQ \*

KOPREGEL 3: \* ASSESTEENWEG 117/9 \*

KOPREGEL 4: \* 1740 TERNAT \*

KOPREGEL 5: \* 025310000 \*

KOPREGEL 6: \*\*\*\*\*

VOETREGEL 1: \*\*\*\*\*

VOETREGEL 2: \* BEDANKT & TOT ZIENS \*

VOETREGEL 3: \*\*\*\*\*

### DEPARTEMENTEN:

DEP1: KRANTEN → 0% BTW → GEEN VASTE PRIJS

DEP2: BROOD → 6% BTW → VASTE PRIJS 2 EUR

DEP3: FRUIT → 6% BTW → GEEN VASTE PRIJS

DEP4: SOUVENIR → 21% BTW → GEEN VASTE PRIJS

DEP5: SODA → 21% BTW → VASTE PRIJS 1,5 EUR

### ACTIE:

1. Programmeer de voet -en kopteksten
2. Programmeer de 5 departementsnamen
3. Maak de 3 BTW tarieven aan
  - ✚ BTW1 → 0% (PRG | "1" (BTW1) | Druk op "S.total" | "0" (voor 0%) | "TOTAL")
  - ✚ BTW2 → 6% (PRG | "2" (BTW2) | Druk op "S.total" | "06000" (voor 6%) | "TOTAL")
  - ✚ BTW3 → 21% (PRG | "3" (BTW3) | Druk op "S.total" | "21000" (voor 21%) | "TOTAL")
4. Koppel nu de departementen aan de corresponderende BTW-tarieven:
  - ✚ DEP1 → BTW tarief 1 (=0%) → geen vaste prijs
    - Sleutel op PRG modus
    - Geef in "001" (voor BTW1)
    - Druk op "CHECK"
    - Druk op DEP1
  - ✚ DEP2 → BTW tarief 2 (=6%) → vaste prijs 2 EUR
    - Sleutel op PRG modus
    - Geef in "002" (voor BTW2)
    - Druk op "CHECK"
    - Geef in "200" (voor 2 euro)
    - Druk op DEP2
  - ✚ DEP3 → BTW tarief 2 (=6%) → geen vaste prijs
    - Sleutel op PRG modus
    - Geef in "002" (voor BTW2)
    - Druk op "CHECK"
    - Druk op DEP3
  - ✚ DEP4 → BTW tarief 3 (=21%) → geen vaste prijs
    - Sleutel op PRG modus
    - Geef in "003" (voor BTW3)
    - Druk op "CHECK"
    - Druk op DEP4
  - ✚ DEP5 → BTW tarief 3 (=21%) → vaste prijs 1,5 EUR
    - Sleutel op PRG modus
    - Geef in "003" (voor BTW3)

- Druk op "CHECK"
- Geef in "150" (voor 1,5 euro)
- Druk op DEP4

#### SITUATIE:

Er komt een klant aan en die koopt een krant van 2 EUR en een frisdrank (=dep 5, soda's)

- ➔ Zet de kassa op REG
- ➔ Typ "200" voor de krant (=2,00 EUR) | Druk op "DEP1"
- ➔ Direct nadien "DEP5"
- ➔ Druk op "SUB TOTAL", de klant moet dus 3,50 EUR betalen
- ➔ Klant geeft 5 EUR, duw op "500" en dan op "TOTAL" + geef de klant 1,5 EUR terug (zie wisselgeld op kassaticket)

Stel nu, de klant koop 5 kranten en 3 frisdranken

- ➔ Zet de kassa op REG
- ➔ Typ "5" voor het aantal kranten
- ➔ Druk op "X/TIME"
- ➔ Typ "200" voor de krant (=2,00 EUR) | Druk op "DEP1"
- ➔ Typ "3" voor het aantal frisdranken
- ➔ Druk op "X/TIME"
- ➔ Direct nadien "DEP5"
- ➔ Druk op "SUB TOTAL", de klant moet dus 14,50 EUR betalen
- ➔ Klant geeft 20 EUR, duw op "2000" en dan op "TOTAL" + geef de klant 5,5 EUR terug (zie wisselgeld op kassaticket)

Stel nu, de klant koop 5 kranten en 3 frisdranken en we geven hem een korting van 10% op de kranten

- ➔ Zet de kassa op REG
- ➔ Typ "5" voor het aantal kranten
- ➔ Druk op "X/TIME"
- ➔ Typ "200" voor de krant (=2,00 EUR) | Druk op "DEP1"
- ➔ Typ "10" en op "%" voor de 10% korting
- ➔ Nadien doen we gewoon voort, typ "3" voor het aantal frisdranken
- ➔ Druk op "X/TIME"
- ➔ Direct nadien "DEP5"
- ➔ Druk op "SUB TOTAL", de klant moet dus 13,50 EUR betalen
- ➔ Klant geeft 20 EUR, duw op "2000" en dan op "TOTAL" + geef de klant 6,5 EUR terug (zie wisselgeld op kassaticket)

Stel nu, klant komt terug met een artikel van DEP5, met een waarde dus van 1,5 EUR

- ➔ Zet de kassa op REG
- ➔ Druk op "REF" (van REFund)
- ➔ Doe dan wat u normaal zou doen om hetzelfde te verkopen, dus druk op DEP5
- ➔ Nadien op "TOTAL" en geeft u 1,5 EUR terug

## 7. FAQ

1. Kassa geeft melding 'PAPIER OP'  
Plaats rol en druk dan op 'C'
2. Kan de kassalade worden geopend zonder verkoop ?  
Ja, 2 manieren, zie hieronder voor de manuele hefboom  
Of via de toets 'No Sale' → 
3. Wat te doen indien de lade niet open gaat (in geval van stroompanne ofzo) ?  
Onderaan is er een manuele hefboom waarmee u deze kan openen



Opgepast: De kassalade mag dan niet gesloten zijn met de sleutel!

4. Kan de kassa zonder de batterijen gebruikt worden ?  
Ja hoor, maar dan wel opgepast als u s'nacht de stroom afzet of als er een stroompanne is van > 30 min. De kassa zal dan helaas gereset worden en moet u de programmering weer helemaal herbeginnen!
5. Kan ik het GT (Grand Total) niet laten afdrucken op het Z rapport ?

Sleutel in PRG modus  
Toets in: 211, VOID, 451, VOID

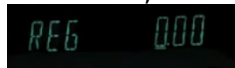
6. Kan de bonprinter worden uit en aangezet ?  
Ja, je kan deze standaard afzetten  
Moest de klant dan toch nadien een kassabon vragen, kan u deze steeds manueel afdrucken door na de transactie NOG eens op TOTAL te drukken (dit zal de laatste transactie afdrucken)  
Om de bonprint af te zetten, drukt u op  U merkt dan dat er een klein streepje verschijnt onder de 1<sup>e</sup> nul: 

7. Wat is het verschil tussen de VOID en de EC (Del) toets ?  
EC (Error Correction), wordt gebruikt bij een vergissing;  
Vb, u registreert een verkoop van DEP1, DEP2 en DEP3, en denkt dan, ai die laatste is verkeerd en drukt dan op EC, de laatste (DEP3) zal dan verwijderd worden  
Bij VOID is het anders; U registreert een verkoop van DEP1, DEP2 en DEP3 en denkt dan, ai die DEP2 is verkeerd. U typt dan VOID gevolgd door DEP2 (→ merk op dat er na VOID dus de verkeerde ingave MOET volgen!)  
VOID kan dus ook handig zijn als een klant niet kan betalen, dan kan u een of meerdere departementingaves verwijderen
8. Kan ik de teksten wijzigen op de toetsen ?

Ja hoor, gebruik daarvoor een platte schroevendraaier om het plastic 'kapje' van de toetsjes te halen. Langs de boven -en onderkant zitten 2 lipjes waarmee het kapje op de toets blijft zitten, daarom moet u uw schroevendraaier positioneren. Een beetje kracht moet gebruikt worden. Als het kapje eruit is kan u eenvoudig op de onderkant, of op een ander papiertje uw teksten zetten



Resultaat:

